

●標準のドアスプリングは4kg~12kgのドア材に対応しています。

モデル番号		DSD747		形状 □□□
電気	電源	単相200V専用回路		
	コンセント	20A 3Pアース付		
	定格消費電力(W)	1450		
外形寸法(mm) W×D×H		W596×D554×H819~872		
開口寸法(mm) W×D×H		W600×D600×H820~875		
本体重量(kg)		42		
乾燥方法		余熱乾燥&オートドアオープン		
給水方法		給水・給湯(65℃以下)		
給水圧(Mpa)(kgf/cm ²)		0.03~1.0(0.3~10.0)		
給水pexホースの長さ(m)		1.6		
排水ホースの長さ(m)		2.0		
排水ポンプの揚程(m)		0.9		
電源コードの長さ(m)		1.8		
騒音値(db)		39		
設置方法		ビルトイン		
前面化粧板		ドア材/オプションドア必要		

※フリースタANDING設置の場合は
フリースタANDINGキットが必要になります。

本機器は、ドア材取付仕様のモデルです。
お求めの際は、オプションドア又は全面化粧ドアの
いずれかを必ずご用意下さい。

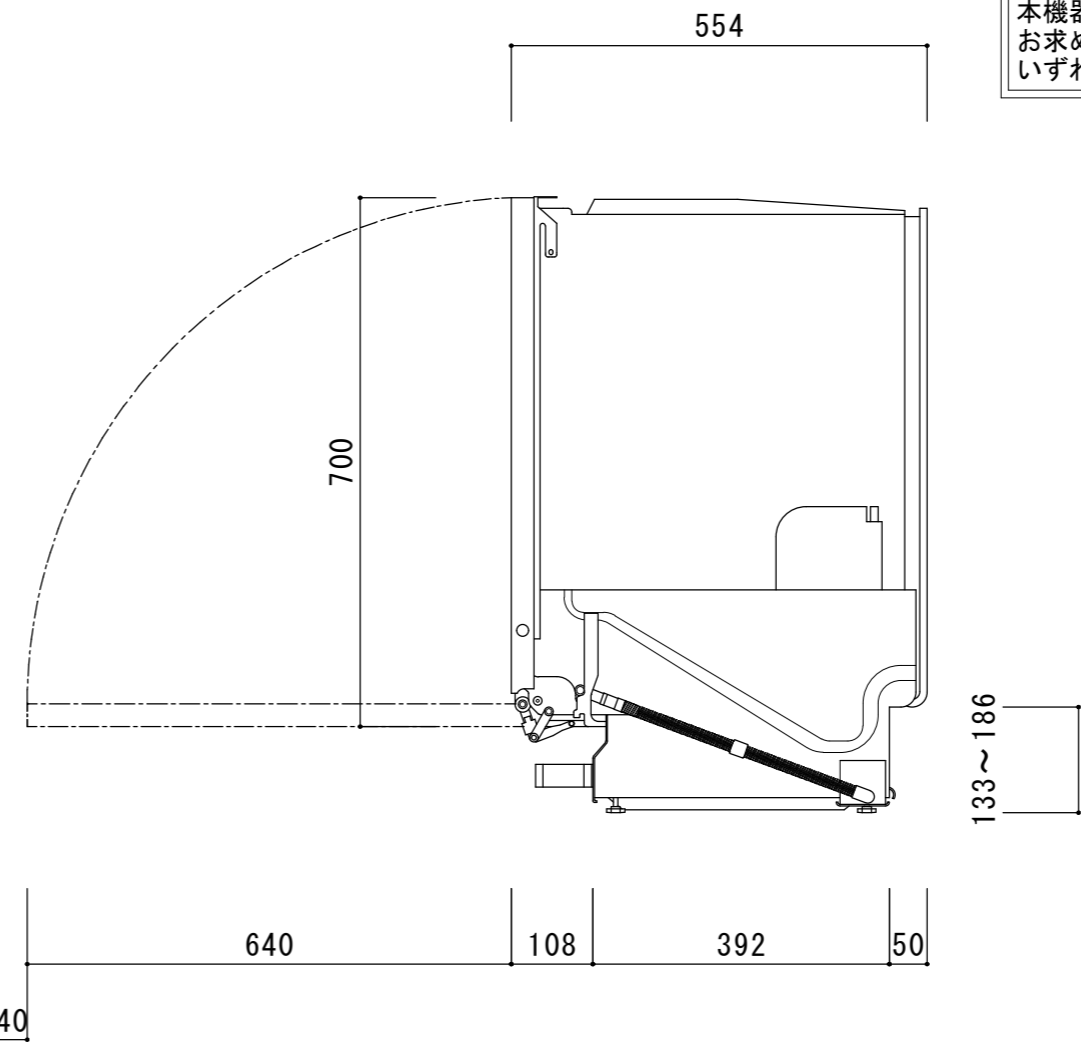
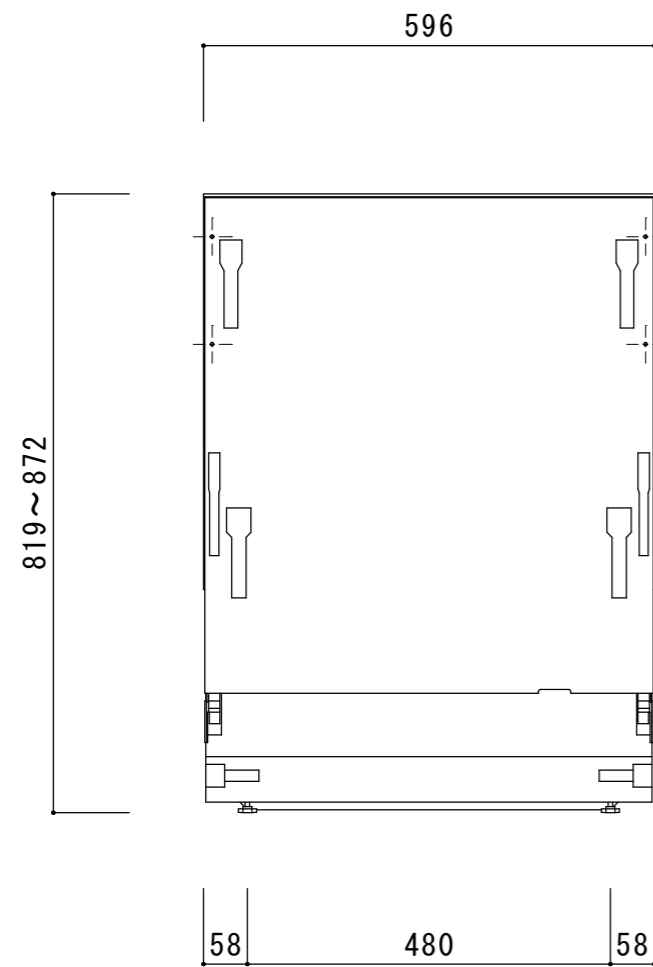

※スライド時はドア面材が前方へ40mm出て来ます。

承認者	承認者	承認者	作図年月日	作成者	尺度	作図法
			2024/11/19	M. Honda	S=1/10	三角法
			名称	ASKO食洗機 DSD747		
株式会社ツナシマ商事			図番	ASKO-DSD747-003		