

取扱説明書
ASKO ビルトイン
冷凍冷蔵庫
RFN2826

安全上のご注意(必ずお守りください)

製品を正しくお使いいただくためや、お客様や他の人々への危険や財産への損害を未然に防止するために、取扱説明書および製品の表示には、いろいろな絵表示をしています。その表示と意味は次のようになっています。内容をよく理解してから本文をお読みください。

■この取扱説明書は、お読みになったあとはいつも手元においてご使用ください。

●ここに示した注意事項は、お客様や他の人々への危害や損害を未然に防止するためのものです。必ず守ってください。

●表示内容を見逃して誤った使い方をした時に生じる危害や損害の程度を、次の表示で区分しています。



この表示を見逃して誤った取扱いをすると、使用者が死亡または重傷を負う可能性が想定される内容を示しています。

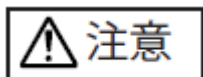

この表示を見逃して誤った取扱いをすると、使用者が損害を負う可能性が想定される内容及び、物的損害のみの発生が想定される内容を示しています。

※物的損害とは、家屋・家財および家畜・ペットにかかわる拡大損害を示します。

こんな時にはこんな注意が必要です。

●一度運転を停止したら5分以上待つ

圧縮機に無理がかかり故障の原因になります。

電源を抜いたり、スイッチを切ったら再運転まで5分以上待ってください。

●停電したらスイッチを切るか、差込みプラグをコンセントから抜く

短時間(5分以内)で復旧すると圧縮機に無理がかかり故障原因になります。

再運転まで5分以上待ってください。

●長時間使わないときには

庫内を清掃し、2～3日間ドアを開けて乾燥させる。(カビの発生、においの防止)

各部の名称

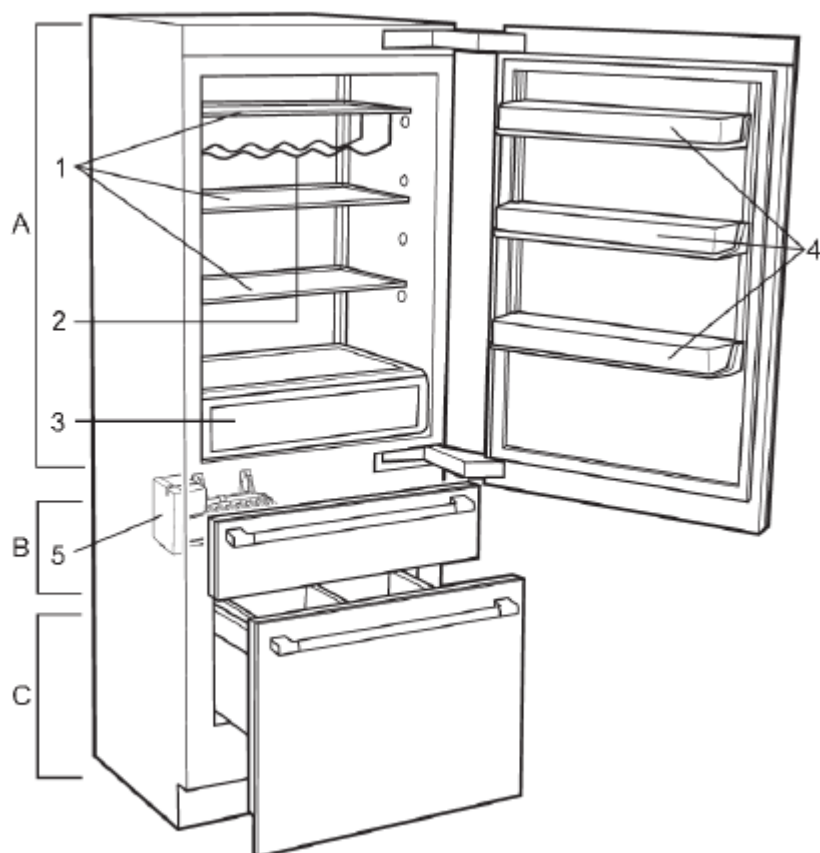

A : 冷蔵室

1. 冷蔵食品ガラス棚
2. ワインラック
3. 庫内灯付野菜室
4. ドアポケット

B : 冷凍室

5. アイスメーカー

C : カスタムドロワー (温度調整可能)

高さ調整可能ガラス棚

冷蔵室のガラス棚 3 枚は、位置(高さ)を調節することが可能です。

注意 !!

ガラス棚は丁寧に扱ってください。
乱暴に扱えば割れることがあります。

ガラス棚の調整方法

※ガラス棚は下から順々に外してください。

1. ガラス棚に置いてある食品は全て取り出してください。
2. 右図Aで示す部分のカバーを外してください。
3. ガラス棚の前方を持ち上げ庫内背面の溝に合わせて移動させてください

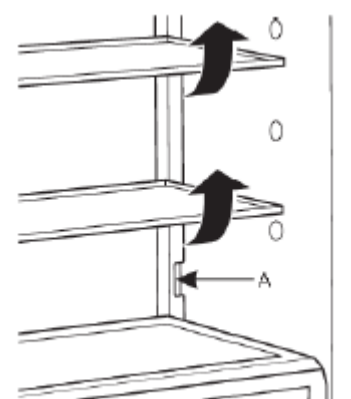

ワインラック

ワインラックはガラス棚に引っかかっています。
シャフト部は滑り止めの為、また、ガラスに傷をつけない様、
ゴムでコーティングしてあります。
このラックには2リットルまでのボトルを収めることができます。

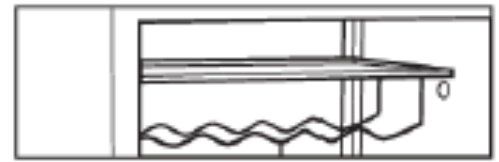

庫内灯(LED)付野菜室

冷蔵室の最下段の野菜室はLEDが点灯し、庫内を明るくしています。
野菜室の引出しには2枚の仕切り板が付属しており、位置を調整することができます。

仕切り板の調整法

- A: 溝
- B: タブ
- C: リブ

1. 引出しを前方に十分に引き出してください。
2. 仕切り板の後方を持ち上げ、仕切り板を溝 A から外してください。
3. 仕切り板をお好みの位置のリブ C にセットしてください。
4. 引出しを閉めてください。



ドアポケット

ドアポケットは取外し可能です。
まず、ドアポケットをブラケットから外してください。
ブラケットをお好みの位置にセットしてください。
ドアポケットをブラケットにセットしてください。

- A: ドアポケット
- B: ブラケット

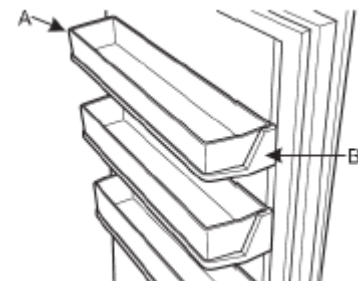

温度調整

設置後 2 時間以上経過したらスイッチを入れてください。

冷蔵室の温度設定画面

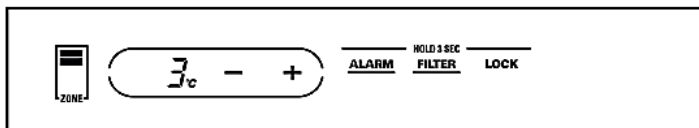

上段引出 冷凍室の温度設定画面

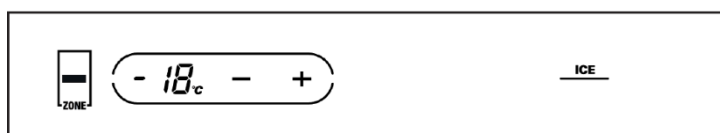

下段引出 カスタムドローワー の温度設定画面

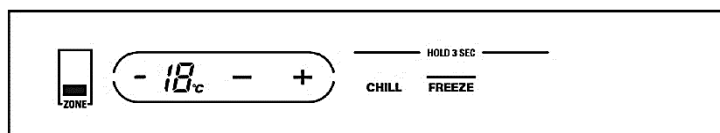

温度表示は、現在の庫内温度を表示します。

温度表示の左側の **ZONE** スイッチを押す度に、冷蔵室、上段、下段 の表示に切り替えることができます。

庫内温度は、ドアの開閉頻度や周囲温度により変化します。

注意 : ドアの開閉頻度が多かったり、長い時間開放したままの場合は、庫内温度が上昇します。

アラーム機能

- ・ アラーム機能をオンにするには、アラームボタンを 3 秒以上押し続けてください。
- ・ アラーム機能がオンになると、**ALARM** の文字の下にアンダーバーが表示されます。
- ・ アラーム機能をオフにするには、アラームボタンを 再度3秒以上押し続けてください。アンダーバーが消えます。
- ・ アラーム機能がオンの場合、ドアを 2 分以上開けたままにすると、**ALARM** 表示が点滅し、ブザー音が鳴ります。

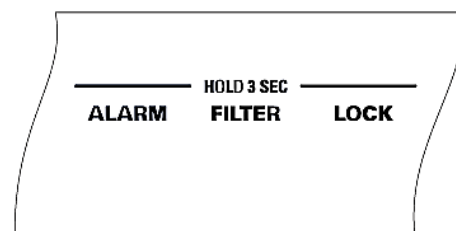

冷蔵機能のオンオフ

冷却機能をオフにするには、**ZONE** スイッチを押して冷蔵室の温度設定画面を表示させてください。

その後 ディスプレイに **OFF** と表示されるまで数回、**+** ボタンを押してください。

冷却機能をオンにするには、**ZONE** スイッチを押して冷蔵室の温度設定画面を表示させた後、温度が表示されるまで数回 **-** ボタンを押してください。

注意 : 冷却機能をオフにしても、冷えなくなるだけで、庫内灯などは動作します。

庫内温度の確認

庫内の設定温度を確認するためには、**+** ボタン又は **-** ボタンを一度押してください。庫内温度が表示されます。5秒後に実温表示に戻ります。

設定温度の変更

ZONE スイッチを押して、冷蔵室か引出しを選んでください。 **+** ボタン又は **-** ボタンを押して、お好みの温度を表示させてください。庫内が設定した温度になるには24時間以上かかります。

温度設定可能範囲

設定温度

	最低温度	最高温度
冷蔵室	1°C	8°C
冷凍室	-21°C	-14°C

下段引出 カスタムドローワー の温度設定範囲

カスタムドローワー設定温度

	最低温度	最高温度
冷凍室	-21°C	-14°C
チルド室	1°C	8°C

※カスタムドローワーは、冷凍室、チルド室 2タイプの温度設定ができます。

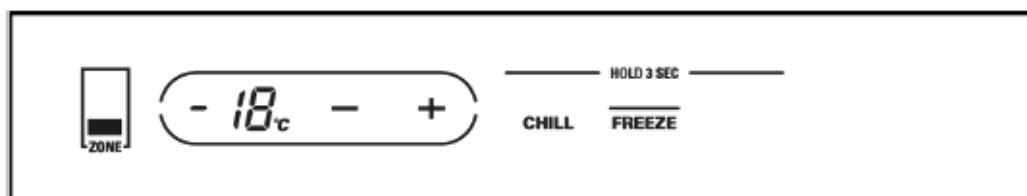

設定方法

ZONE スイッチを押して、カスタムドローワー表示にしてください。

温度表示 右側の **CHILL** (チルド)、**FREEZE** (冷凍)、のいずれかを押し設定を選んでください。

アイスメーカー

自動製氷機(アイスメーカー)

設置、給水接続後、12~24 時間経過するとアイスメーカーが氷を作り始めます。

出荷時はアイスメーカーのスイッチはオンに設定されています。

冷凍庫内の温度、機器の設置場所の温度、ドアの開閉頻度により氷を作る頻度は変わりますが、24 時間で 15 回程度製氷を行います。

水道を繋がない状態で、冷凍庫を使う場合は、以下の手順でアイスメーカーをオフにセットしてください。

1. **ZONE** スwitchを2度押し、上段冷凍引出し を選択してください。
2. **ICE** スwitchを押ししてください。
3. **ICE** の下の線が消えて、**ICE** の下に **OFF** と表示されます。

初めてアイスメーカーを使う場合は、アイスバスケットが一杯になるまで待ち、出来た氷をすべて捨ててください。

アイスメーカーのアームの下に何も無いことを確認してください。

氷ができて、アイスメーカーのアームを氷が押し、製氷を止めます。

いくつかの氷が繋がってしまう事がありますが、通常の事です。

氷を頻繁に使わない場合、氷は曇って小さくなります。

アイスメーカーがオンになった場合、製氷を開始するまで45分かかります。

**注意： 水圧が弱い場合は氷を作成中に給水弁が何度か動作する
事があります。**

水圧は、0.3MPa~0.8MPa が必要です。

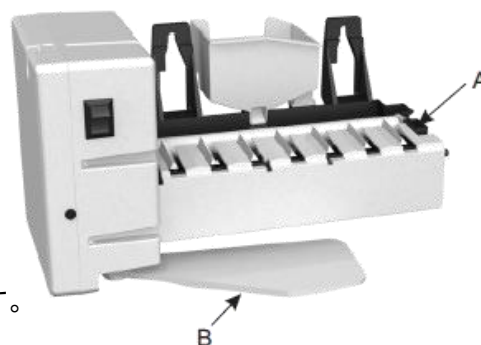

A : アイスメーカー

B : アーム(氷滴杯検出)

アイスメーカーは上段引出冷凍室 の天井にセットしてあります。天井にはLED の照明がついています。

冷凍室にはアイスボックスがついています。

ウォーターフィルター

下段引出カスタムドロワーの右下にウォーターフィルターがセットされています。

ウォーターフィルター交換

アイスメーカーの使用状況によりますが、1年に1度はフィルターを交換してください。操作パネルの **FILTER** の下に **REPLACE** と表示されたら交換を行ってください。

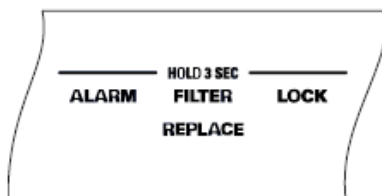

ウォーターフィルターの取付

1. 下段引出を開くとウォーターフィルターが見えます。(上図参照)
2. 取りつけてあるフィルターの頭を反時計方向へ回して、フィルターを抜いてください。
3. 新しいフィルターを奥まで挿入し、時計方向へ止まるまで回してください。

リセット方法

フィルターを交換したら 操作パネルの **FILTER** スイッチを 3 秒間長押ししてください。

フィルターバイパスプラグ

家庭内で、すでにフィルターが設置してある場合、又は、交換用フィルターが入手できない場合は、同封のバイパスプラグを使用してください。

注意 : フィルターもしくはバイパスプラグがどちらも無い状態では、アイスメーカーは動作しません。

アイスメーカーから水漏れがある場合はすぐにウォーターフィルターを外してください。

チャイルドロック

子どもが設定温度を勝手に変更できないようにコントロールをロックすることができます。

ロックをするには、操作パネルの **LOCK** スイッチを 3 秒以上長押ししてください。

解除は同様に、**LOCK** スイッチを 3 秒以上押ししてください。

湿度調整

この機器は湿度を調整する機能が付いています。出荷時はオフの設定になっています。

機器の周囲の湿度が高い場合は、機器の正面パネルに水滴がつくことがあります。

水滴が表面パネルに付着した場合は、湿度調整機能をオンにしてください。

設定方法

操作パネルの **ALARM** スイッチと **LOCK** スイッチを同時に 5 秒間以上長押ししてください。

この機能がオンになると **+ -** 表示の下に、水滴マークにバーが表示されます。(右図矢印の部分)

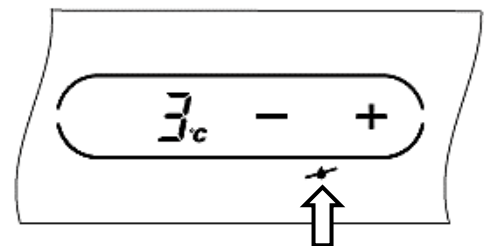

LED 庫内灯

庫内には LED タイプのランプがついています。



お手入れ

ドアハンドル

洗剤を含ませた、柔らかい布で拭いてください。その後、乾いた柔らかな布で拭きあげてください。

ステンレス部

市販のステンレスクリーナーで清掃してください。研磨剤を含んだものは使用しないでください。

木製ドアパネル

パネル材メーカーの推奨する方法で清掃してください。

ドアパッキン

ドアのパッキンは常に清潔に保つことにより長持ちします。きれいな柔らかい布を使用し、ぬるま湯か薄めた中性洗剤(食器用洗剤)で拭き洗いしてください。3～5ヶ月毎に掃除してください。

内部の清掃

1. 食品を全て取出して、冷蔵庫の電源を抜いてください。
2. きれいな柔らかい布を使用し、ぬるま湯か薄めた中性洗剤(食器用洗剤)で内部を拭き洗いしてください。隅やくぼみや溝は特に念入りに掃除してください。
3. ぬるま湯で表面に残った洗剤を完全に洗い落とし、きれいな柔らかい布で乾拭きしてください。
注意: 中性洗剤の原液を使用したり拭取りが不十分だと、プラスチック部分が劣化して割れることがあります。
4. 冷蔵庫の電源を接続して、食品を入れてください。この際に全てのボトル類や容器類やビン類は洗浄して完全に乾かしてから入れてください。24時間後に臭いが取れたことを確認してください。それでも臭いが取れない場合は1～3の手順を繰返し、以下のことを行ってください。
5. 野菜・果物ケースを冷蔵室の一番上の棚に入れてください。扉部分を含めた冷蔵室と冷凍室に新聞紙を丸めて入れてください。
6. 新聞紙の間に炭を適当に入れてください。
7. 冷蔵庫の扉を閉じて24～48時間放置してください。

庫内灯が切れた場合

販売店、もしくはツナシマ商事まで修理依頼をお願いいたします。

故障かなと思ったら

問 題	対 応
冷蔵庫動作しない	<ul style="list-style-type: none"> ・霜取り動作中(45 分間)は冷却動作は行いません。 ・温度コントロールがオフになっている。 ・庫内灯が消えているならば、コンセントからプラグが抜けている。 ・分電盤のヒューズが切れているのでヒューズを交換してください。 ・操作パネルに SHO と表示されている場合は、ショールームモードになっているので ALARM スイッチと — スイッチを同時に 5 秒以上長押ししてモードを解除してください。
冷却機能がずっと止まらない。又は頻繁に動作する。 (庫内が大きいタイプの機器は頻繁に冷却機能が働きます。)	<ul style="list-style-type: none"> ・初めて電源を入れた場合は、庫内が十分に冷えるまで 24 時間以上待ってください。 ・庫内に多くの食品を入れた場合は、頻繁に冷却機能が働きます。 ・ドアが開いたままか、ドアに食品が挟まって閉じていない。 ・外気温が高い場合、ドアを頻繁に開閉した場合は、頻繁に冷却機能が働きます。 ・設定温度が低すぎます。調整願います。
振動がある	<ul style="list-style-type: none"> ・機器の設置状態が悪い — 倒れ防止のステーがついていない。 — 機器の水平が出ていない。
ドアを閉める時異音がする	<ul style="list-style-type: none"> ・通常の音です。 ・ドアをゆっくりと閉めてください。
動作音	<ul style="list-style-type: none"> ・コンデンサーの動作音がばらつく。 ・複数のファンがついているので、いろいろなファンの音がします。 ・ファンは回転速度が変化します。 ・時間によって音は変化します。 — ドアを閉める時に音がするのは庫内の圧力によるものです。 — 霜取り動作中は、水滴が落ちるような音がします。 — 冷媒が流れる音(水が沸騰するような音)がします。 — 霜取り動作中には異音がします。 — 初めて電源を入れた時、又は霜取り動作の後は、カチャカチャという音がします。 — コンプレッサーが再起動するときはクリック音がします。 — コントロール基板にはリレーがついているため、カチカチと音がします。 — 氷がアイスボックスに落下する時に音がします。 — アイスメーカーに給水する時、電磁弁が動作する音がします。
ドアが閉まらない	<ul style="list-style-type: none"> ・庫内の食品が、ドアに当たっている。 ・ドアガasketが外れている。 ・機器の水平が出ていない。 ・ヒンジスプリングが痛んでいる。

問 題	対 応
冷蔵室の温度が高い	<ul style="list-style-type: none"> ・温度設定が高すぎる。 ・外気温が高すぎる。又はドアの開閉が頻繁過ぎる。 ・ドアが開けたままになっている。 ・ドアに食品が当たっている。
庫内温度が設定温度にならない	<ul style="list-style-type: none"> ・電源を入れた後は温度が一定になるまで 24 時間くらい待ってください。 ・ドアが長時間開いたままになっています。庫内温度が安定するには 24 時間必要です。 ・温度の高い食品が庫内に入れられました。庫内温度が安定するまで 24 時間必要です。 ・霜取り動作中です。庫内温度が安定するまで 24 時間必要です。
冷凍室内の食品の外側に霜や氷がついている	<ul style="list-style-type: none"> ・引出が開いたままになっている。又は食品がドアに当たっている。 ・引出が長時間開いたままになっている。 ・引出を頻繁に開け閉めしている。 ・引出の後ろ側に、食品や氷が落ちて引出が正しく閉まらない。
氷が凍ってしまう	<ul style="list-style-type: none"> ・引出が長時間開いたままになっている。 ・温度設定が低すぎる。 ・食品がドアに当たっている。
氷に色や臭いがつく	<ul style="list-style-type: none"> ・古い氷は捨ててください。 ・アイスボックスの氷を捨てて清掃してください。 ・食品の袋の口を閉めないと臭いが氷に移ります。 ・冷凍室内を清掃してください。 ・水が痛んでいます。ウォーターフィルターを交換してください。
アイスメーカーが動作しない	<ul style="list-style-type: none"> ・アイスメーカーがオフになっている。 ・給水栓が閉まっている。 ・冷凍室の温度が高すぎる。 ・アイスボックスで氷が盛り上り、アイスメーカーがオフになっている。氷をならしてください。 ・アイスボックスが正しく入っていない。 ・ウォーターフィルターが詰まっている。
冷蔵庫の外側に水滴がついている	<ul style="list-style-type: none"> ・室内の湿度が高い。表面を拭いてください。 ・湿度コントロールをオンにしてください。
庫内の湿度が高い	<ul style="list-style-type: none"> ・ドアを長時間開けたままか、頻繁に開閉をしている。 ・湿度が高い季節、又はドアを開けた時、庫内に湿った空気が入った。 ・下引出の設定が、冷蔵かワインセラーに設定されている。
冷蔵庫内が匂う	<ul style="list-style-type: none"> ・臭いの強い食品のフタがしっかり閉まっていない。 ・食品の汁がこぼれている。 ・庫内の清掃が必要
庫内灯点灯しない	<ul style="list-style-type: none"> ・電源がコンセントに来ていない。 ・LED 破損。
ドアが開きづらい	<ul style="list-style-type: none"> ・庫内の圧が低くなっている。ドアを閉めたら開けるまで、30 秒ほど待ってください。

保証とアフターサービス

保証書について

(1) この冷蔵庫には保証書がついています。保証書は販売店にて所定の事項を記入してお渡しいたしますので、記載内容をよくお確かめの上、大切に保存してください。

(2) 保証期間は、お買い上げの日から1年間(冷媒系は3年)です。保証期間内の故障のうち製造上に起因する故障については、保証書の規定に従って無償修理いたします。※装飾品は保証対象外です。保証期間内の修理については、保証書を準備のうえお買い求めの販売店またはツナシマ商事へお申し出ください。

(3) 保証期間後の修理については、お買い求めの販売店またはツナシマ商事までご相談ください。修理によって機能が維持できる場合は、お客様のご要望により有料で修理させていただきます。

点検のお願い

次のような症状やその他の異常があるときは、事故防止のため直ちに本機の使用を中止しお買い求めの販売店またはツナシマ商事まで点検・修理をご依頼ください。

- こげくさい臭いがしたり、運転中に異常な音や振動がする
- 冷蔵庫に触れると、ビリビリ電気をを感じる
- その他の異常や故障がある
- 時々運転しなくなる

修理を依頼される時

修理を依頼される前に、PXXの「故障かな?と思ったら」をよくお読みの上ご確認の後、事故防止のためすぐに電源プラグを抜いて、お買い求めの販売店またはツナシマ商事までご連絡ください。

お伝えいただきたいこと	
品名	ASKO 冷凍冷蔵庫
型式	RFN2826
お買い上げ日	年 月 日
故障の状況	できるだけ詳しく

補修用性能部品の保有期間

冷蔵庫の補修用性能部品の保有期間は、製造打ち切り後6年です。

- 補修用性能部品とは、その製品の機能を維持するために必要な部品です

お問い合わせは

株式会社ツナシマ商事

東京: TEL03-6712-5721

大阪: TEL 072-657-9907

E-Mail: info@tsunashimashoji.co.jp

愛情点検

ご使用の冷蔵庫の点検を！



据え付けしてから4～5年経過しましたら、より長い期間安全にお使い頂くために、点検をお勧めします。
点検は合買い上げの販売店、又は当社のサービス受付窓口にご依頼ください。



総輸入元

株式会社

ツナシマ商事

<http://www.tsunashimashoji.co.jp>

本 社 〒106-0031 東京都港区西麻布 2-22-2

電話 03-6712-5721

大阪営業所 〒567-0031 大阪府茨木市春日 1-16-11 1F

電話 072-657-9907