



アンダーカウンター 引き出し式冷蔵庫

UHDR124

取扱説明書



総輸入元
 株式会社 **ツナシマ商事**

U LINE 冷蔵庫をお求めの皆様へ

冷蔵庫の機能を正しく使っていただくために、ご使用前に必ず

この取扱説明書をお読みください。

お求めになられた 冷蔵庫を どうぞ末永くご愛用ください。



必ず守って頂きたいこと

電源は3P(アース付)コンセントを使用し、
必ずアースを接続してください。

100V/15A 専用回路でご使用ください。

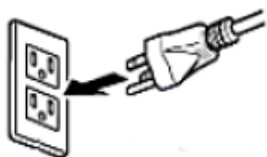

1. 安全上の ご注意(必ずお守りください)

製品を正しくお使いいただくためや、お客様や他の人々への危険や財産への損害を未然に防止するために、取扱説明書および製品の表示には、いろいろな絵表示をしています。その表示と意味は次のようになっています。
内容をよく理解してから本文をお読みください。

■この取扱説明書は、お読みになったあとはいつも手元においてご使用ください。

●ここに示した注意事項は、お客様や他の人々への危害や損害を未然に防止するためのものです。
必ず守ってください。

●表示内容を見逃して誤った使い方をした時に生じる危害や損害の程度を、次の表示で区分しています。



この表示を見逃して誤った取扱いをすると、使用者が死亡または重傷を負う可能性が想定される内容を示しています。

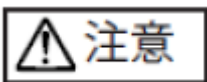

この表示を見逃して誤った取扱いをすると、使用者が損害を負う可能性が想定される内容、物的損害のみの発生が想定される内容を示しています。

※物的損害とは、家屋・家財および家畜・ペットにかかわる拡大損害を示します。

絵表示の例



この絵表示は、気を付けていただきたい「注意喚起」内容です。



この絵表示は、してはいけない「禁止」内容です。



この絵表示は、必ず実行していただく「指示」内容です。

2. 操作方法

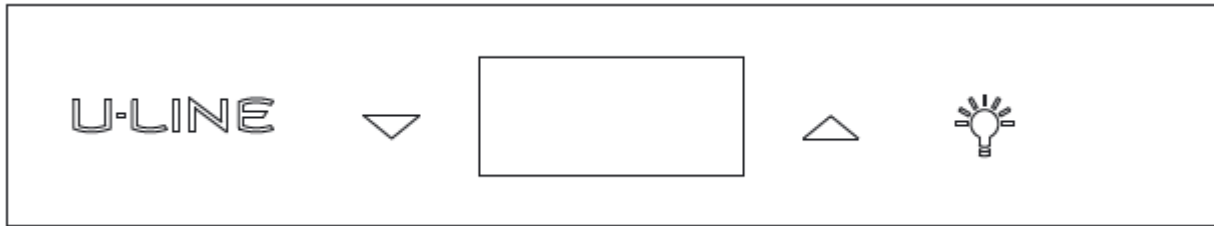

機能	操作	詳細
電源オンオフ	▽ を5秒間押し続ける	機器の電源のオンオフ
庫内灯を点灯する	💡 を押してすぐ離すと庫内灯が3時間点灯 再度 💡 を押して離すと庫内灯が消灯	3時間後工場設定値に戻る (ドアを開けた時のみ点灯)
温度調整	△ 又は ▽ を押して離す	ディスプレイが点灯している時に △ 又は ▽ を押して設定温度を変更 表示されている温度は庫内の温度
摂氏と華氏の変更	△ と ▽ を同時に5秒間押す	摂氏と華氏が切り替わる
サバスモードオン	💡 を5秒間押し続けて離す	5秒後 °F と °C が点滅する 庫内灯とディスプレイの表示は、サバスモードを解除まで消灯するが、冷却動作は継続する
サバスモード解除	💡 を押して離す	庫内灯とディスプレイが通常表示に戻る
ショールームモード	▽ と 💡 を同時に5秒間押す	2秒間 SH が表示される 庫内灯とディスプレイは通常動作 コンプレッサーとファンは動作しない 解除するには ▽ と 💡 を同時に5秒間押す。ディスプレイには2秒間 EH と表示される

ドアアラーム

ドアが5分以上開いたままになっていると、ディスプレイに **dr** と表示されます。

3. 清掃

ステンレス部分

ドアの表面やドアハンドルは、塩素系ガス、塩素を含んだ消毒水、塩水、漂白剤を含んだクリーナーに触れると変色します。

ステンレス部分をきれいに保つには高品質一液タイプのステンレスクリーナーで月一清掃をしてください。清掃の頻度が高すぎると、錆の原因になります。設置状態によっては毎週の清掃が必要になる可能性があります。

スチールウールで表面を清掃しないでください。

スコッチブライトなどを使うと表面に傷がつきます。

ステンレス表面にできた錆は、落とすことが困難です。

内部の清掃

電源プラグを抜いてください。

庫内は、研磨剤を使わない洗剤、ぬるま湯、柔らかいスポンジを使って清掃してください。

その後、柔らかいスポンジをきれいな水に浸して洗剤分を清掃してください。

霜取り

通常の使用状態では霜取りは必要ありません。奥のパネルやエバポレーター付近に霜が付着した場合は、プログラムの最中に溶けます。

もし霜が6 mm以上の厚みで発生したら手動で霜取りを行ってください。

設置場所の室温が高い場合、湿度が高い場合は霜が発生する場合があります。



手動で霜取りを行うときには、アイスピックやドライバーなど先端が鋭利なもので霜取りを行わないでください。冷却装置を壊す可能性があります。

手動で霜取りを行う場合は、溶けた水がデフロストパン(水受け)から溢れない様、注意してください。

手動霜取りの手順

1. コンセントから電源プラグを抜いてください。
2. 庫内から食品を取り出してください。
3. 引出しを5cm以上開いてください。
4. 庫内の霜が自動で溶けだします。
5. 霜が溶けたら引出しを抜いて庫内を清掃してください。
6. 庫内が完全に乾いたら、コンセントに電源プラグを接続してください。

コンデンサーの清掃

半年ごとの清掃

機器下のグリルの前方は埃がない様、また必要に応じてコンデンサーの清掃をしてください。
設置の周囲の状況によっては、より頻繁に清掃を行ってください。



コンデンサーの清掃を行う前には、必ず電源コンセントから、電源プラグを抜いてください。

注意

コンデンサーの清掃を行う際は、薬品などは使用しないでください。

清掃は、電気掃除機、ブラシ、圧縮空気を使ってください。

1. グリルを外してください。
2. 柔らかいブラシか電気掃除機を使ってコンデンサーのコイル部を清掃してください。
3. グリルを取り付けてください。

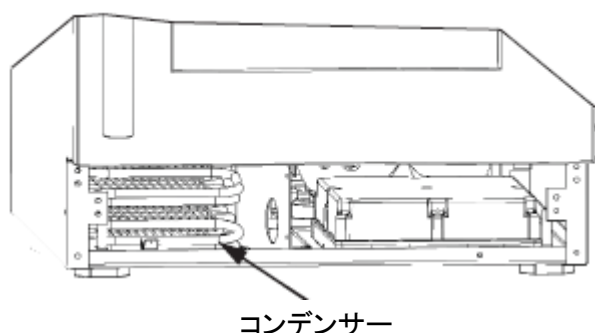

長期間使用しない場合

長期休暇、計画的な電源オフの場合

1. 庫内の物を抜き出してください。
2. 電源コンセントから、電源プラグを抜いておいてください。
3. エバポレーターに氷が付着していたら、自然に解凍させてください。
4. 庫内の水分を完全に乾かしてください。
5. カビなどの発生を防ぐため、ドアは開けたままにしてください。(5cm以上)

冬の間

冷蔵庫の周囲が5°C以下になる場合は庫内の食品が凍る可能性があります。
室温が5°C以下にならない様、注意してください。

4. トラブルシューティング

修理を依頼する前に

機器の動作がおかしいと思ったら、修理を依頼する前に、動作時の音、トラブルシューティングのページをよく読んでください。

修理が必要な場合

修理が必要な場合は、ご購入された販売店、又はツナシマ商事まで連絡願います。

修理を依頼される場合は、庫内奥の壁に貼られたラベルで、モデル名、シリアル番号を確認してください。

通常の動作音

全ての冷蔵庫には高い熱効率と動作音を抑えるためにキャビネットには、硬質断熱フォームが使われています。

このテクノロジーにもかかわらず、冷蔵庫から音がする場合もあります。

通常の動作音は機器が設置されている環境によって変化します。周囲が木材、ビニール又はタイル床など固い材質の場合は反響が大きくなることがあります。

以下に示す種類の音は、冷蔵庫が正常に動作している際の動作音です。

- ・コンプレッサー：動作中はハミング音や脈動音(不連続音)がします。
- ・エバポレーター：冷媒が流れる音(沸騰するような音)が聞こえます。
- ・コンデンサーファン：コンデンサーファンが動作時はファンの動作音がします。
- ・自動霜取り用排水パン：霜取り動作中は、排水パンに水が落ちる音がします。

トラブルシューティング



感電注意：修理をする前には必ず電源コンセントから電源プラグを抜いてください。

症状	原因と対応
庫内灯点灯しない	庫内が冷えているならば、サバスモードに入っている
ドア閉めても庫内灯消えない	庫内灯スイッチをオフにしてください
庫内に霜発生	ドアが正しく閉じていて、パッキンが変形していないか
機器外側に水滴付着	周囲の湿度が高い。湿度が低くなれば水滴は消える。
庫内冷えていない	庫内空気の温度は、食品の温度を示していない。食品の温度は下図のように測定する。設定温度を下げる。周囲が高温の場所や直射日光の下に設置されていないか。ドアがしっかり閉まって、パッキンが変形していないか。庫内灯が点灯したままになっていないか。機器下のグリルをふさいでいないか。コンデンサーコイルに埃が溜まっていないか

庫内の実温度をチェック

1. 割れないプラスチックのビンに水を入れる。
2. 温度計を入れる。
3. ビンのキャップをしっかりと閉める。
4. 庫内に瓶を 24 時間保管する。
5. テスト中はドアを開けない。
6. 24 時間経過後、ビンの中の温度をチェック。
必要ならば設定を変更。

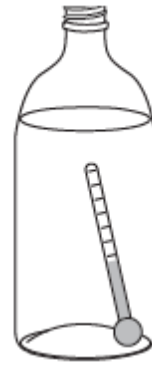

温度異常の原因

- ・ 温度設定
- ・ 設置場所の温度
- ・ 直射日光の当たる場所、又は近い。
- ・ ドア開閉の頻度が多いか、時間が長い。
- ・ 庫内灯の点灯時間が長い。
- ・ フロントグリルの前に障害物がある。

5. 保障とアフターサービス

保証書について

- (1) このワインセラーには保証書がついています。保証書は販売店にて所定の事項を記入してお渡しいたしますので、記載内容をよくお確かめの上、大切に保存してください。
- (2) 保証期間は、お買い上げの日から1年間（冷媒系は5年）です。保証期間内の故障のうち製造上に起因する故障については、保証書の規定に従って無償修理いたします。※装飾品は保証対象外です。保証期間内の修理については、保証書を準備のうえお買い求めの販売店またはツナシマ商事へお申し出ください。
- (3) 保証期間後の修理については、お買い求めの販売店またはツナシマ商事までご相談ください。修理によって機能が維持できる場合は、お客様のご要望により有料で修理させていただきます。

点検のお願い

次のような症状やその他の異常があるときは、事故防止のため直ちに本機の使用を中止しお買い求めの販売店またはツナシマ商事まで点検・修理をご依頼ください。

- こげくさい臭いがしたり、運転中に異常な音や振動がする
- 冷蔵庫に触れると、ビリビリ電気を感じる
- その他の異常や故障がある
- 時々運転しなくなる

修理を依頼される時

修理を依頼される前に、4. **トラブルシューティング** をよくお読みの上ご確認の後、事故防止のためすぐに電源プラグを抜いて、お買い求めの販売店またはツナシマ商事までご連絡ください。

お伝えいただきたいこと	
品名	U Line 冷蔵庫
形式	UHDR124
お買い上げ日	年 月 日
故障の状況	できるだけ詳しく

補修用性能部品の保有期間

冷蔵庫の補修用西濃部品の保有期間は、製造打ち切り後6年です。

- 補修用西濃部品とは、その製品の機能を維持するために必要な部品です。

お問い合わせは

株式会社ツナシマ商事 東京 : TEL 03-6712-5721
大阪 : TEL 072-657-9907
E-mail : service@tsunashimashoji.co.jp

愛情点検

ご使用の冷蔵庫の点検を



据え付けしてから4～5年経過しましたら、より長い期間安全にお使いいただくために、点検をおすすめします。点検はお買い上げの販売店、または当社のサービス受付窓口にご依頼ください。



<http://www.tsunashimashoji.co.jp/>

本 社 〒 106 0047 東京都港区西麻布 2-22-2
電話 03-6712-5721

大阪営業所 〒 567 0031 大阪府茨木市春日 1-16-11 1F
電話 072-657-9907