

|              |            |                  |
|--------------|------------|------------------|
| 電源           | 電源コンセント    | 単相100V アース付き専用回路 |
|              | 最大使用電流 (A) | 1                |
| ガス種 / 接続口径   |            | 13A LPG / 1/2Rc  |
| ガス消費量<br>kW  | グリルバーナー    | 7.3×2 (13A)      |
|              |            | 7.3×2 (LPG)      |
|              | ロテサリーバーナー  | 4.7×1 (13A)      |
|              |            | 4.7×1 (LPG)      |
| ProSear™バーナー | 6.2 (13A)  |                  |
|              | 6.2 (LPG)  |                  |
| 合計           |            | 25.5 (13A)       |
|              |            | 25.5 (LPG)       |

設置イメージ (36" W. Grill)

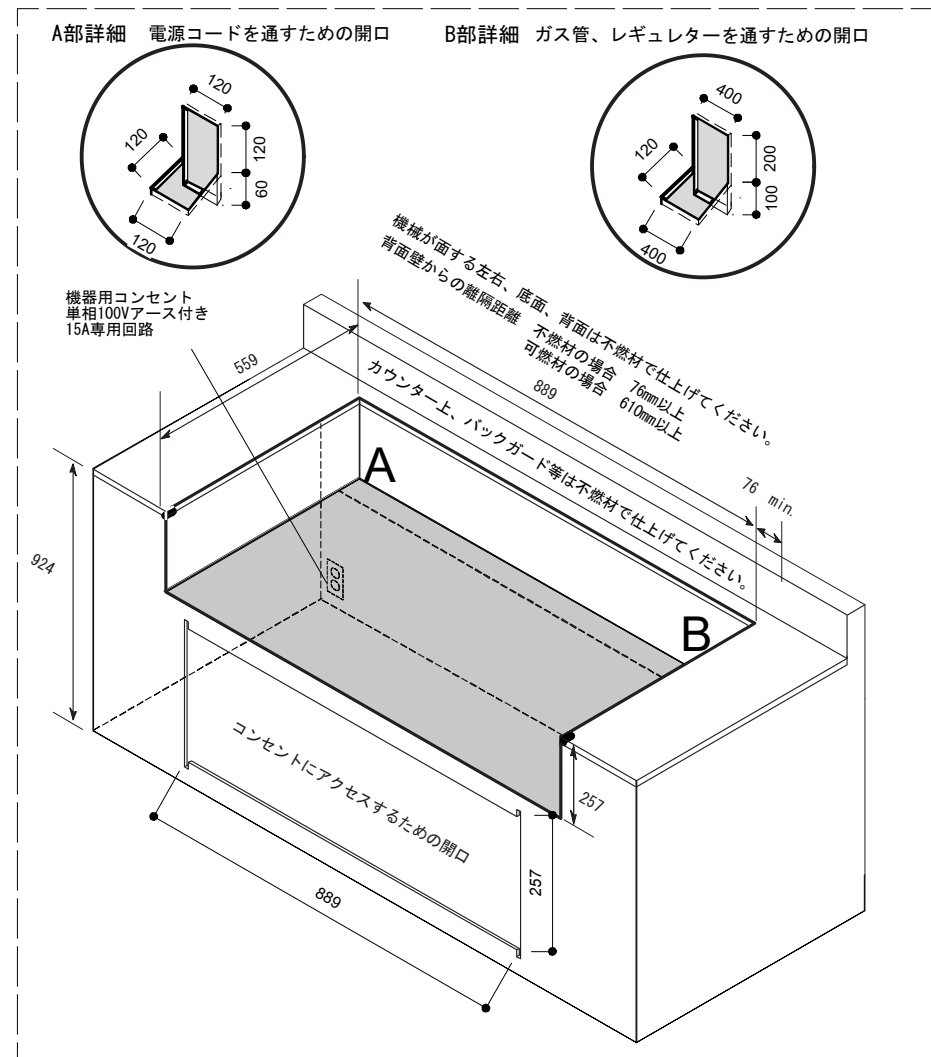

|            |     |     |            |                      |        |     |
|------------|-----|-----|------------|----------------------|--------|-----|
| 承認者        | 承認者 | 検図者 | 作図年月日      | 作成者                  | 尺度     | 作図法 |
|            |     |     | 2022/11/16 | Fukaumi              | S=1/10 | 三角法 |
|            |     |     | 名称         | VIKING VQGI5361      |        |     |
| 株式会社ツナシマ商事 |     |     | 図番         | VIKING-VQGI5361-0002 |        |     |